



Wir leben Autos.



takes the risk out

BEZSTAROSTNÁ JÍZDA

Profituje z dlouhodobé záruky. Váš prodejce Opel Vám nabízí optimální jistotu. Díky prodloužené záruce pro nové vozy Opel budete jezdit i po uplynutí dvouleté výrobní záruky i nadále spolehlivě chráněni před nečekanými náklady na opravy - po celé Evropě.

Šestiletou záruku nabízíme ve spolupráci s naším partnerem společností CG-CarGarantie Versicherungs-AG, vedoucí společností v této oblasti. Téměř všechny známé automobilové značky a cca 19.000 kvalifikovaných prodejců aut všech značek spolupracuje se společností CarGarantie. Dobře vyškolení pracovníci se spolu s nejmodernější automobilovou technikou, rychlým zpracováním dat a osobním nasazením postarají o Vaši jistotu správné volby již při nákupu vozidla a o přesné vyřízení všech náležitostí při vzniku záručního případu.

VYŠŠÍ HODNOTA PRO VAŠE VOZIDLO

Záruční doklady, které obdržíte při uzavření prodloužené záruky CarGarantie, mají skutečné výhody:

- Potvrzují nárok na záruku vztahující se na funkčnost uvedených dílů
- Prokazují, společně se servisní knížkou, pravidelnou dílenskou údržbu Vašeho vozidla
- Jsou v případě změny majitele v rámci záruční doby přenosné
- Zajišťují ochranu před vysokými náklady na opravy
- Zajišťují jistotu při plánování
- Zvyšují hodnotu Vašeho vozidla
- Záruka je platná po celé Evropě

RYCHLÉ A PRUŽNÉ VYŘIZOVÁNÍ

Váš prodejce a CarGarantie se při vzniku záručního případu postarají o snadné a rychlé vyřízení všech náležitostí. V tuzemsku necháte záruční případ jednoduše odstranit u Vašeho prodejce Opel, který za Vás rád vyřídí vše ostatní. Vyúčtování bude provedeno přímo mezi prodejcem a CarGarantie, korektně a rychle.

Bude-li se Váš prodejce Opel nacházet ve větší vzdálenosti od místa vzniku škody, není ani to problém. Ohlásíte záruční případ CarGarantie a poté můžete opravu nechat provést v jakémkoliv smluvní opravně značky Opel, a to na území celé Evropy.

ODPOVÍDAJÍCÍ ÚHRADA NÁKLADŮ

Prodloužená záruka pro nové vozy Opel kryje u záručních oprav mzdové a materiálové náklady, samozřejmě i tehdy, došlo-li na Vašem vozidle k více škodám. Výše krytí je uvedeno u jednotlivých produktů. Každý nový vůz Opel (kromě modelů Movano, Vivaro a Opel GT) bude vybaven prodlouženou zárukou v rozsahu Basic Economy. O možnosti a podmínkách rozšíření záručního krytí v rozsahu Basic Standard nebo záručního krytí B196 Vás bude rád informovat Váš prodejce Opel ještě před zakoupením nového vozu.

Bližší informace a podmínky prodloužené záruky vám poskytnou autorizovaní prodejci a servis Opel v ČR.





Wir leben Autos.

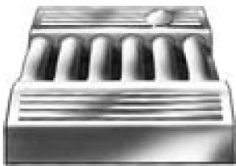

PRODLOUŽENÁ ZÁRUKA BASIC ECONOMY

ROZSAH ZÁRUKY

	<p>Blok motoru, skříň klikové hřídele, hlava válců, těsnění pod hlavou válců, skříň pístových motorů, všechny vnitřní díly související s olejovým oběhem, ozubený řemen s napínací kladkou, chladič oleje, olejová vana, spínač tlaku oleje, pouzdro olejového filtru a setrvačnick/pohonná řemenice s ozubeným věncem.</p>
	<p>Skříň převodovky, veškeré vnitřní díly včetně měniče točivého momentu a ovládacího zařízení automatické převodovky.</p>
	<p>Skříň rozvodovky (předního a zadního pohonu, pohonu všech kol) včetně všech vnitřních dílů.</p>

NÁHRADA NÁKLADŮ

(Limit záruky: nájezd do 80 000 km nebo do 6 let stáří od data uvedení vozu do provozu)

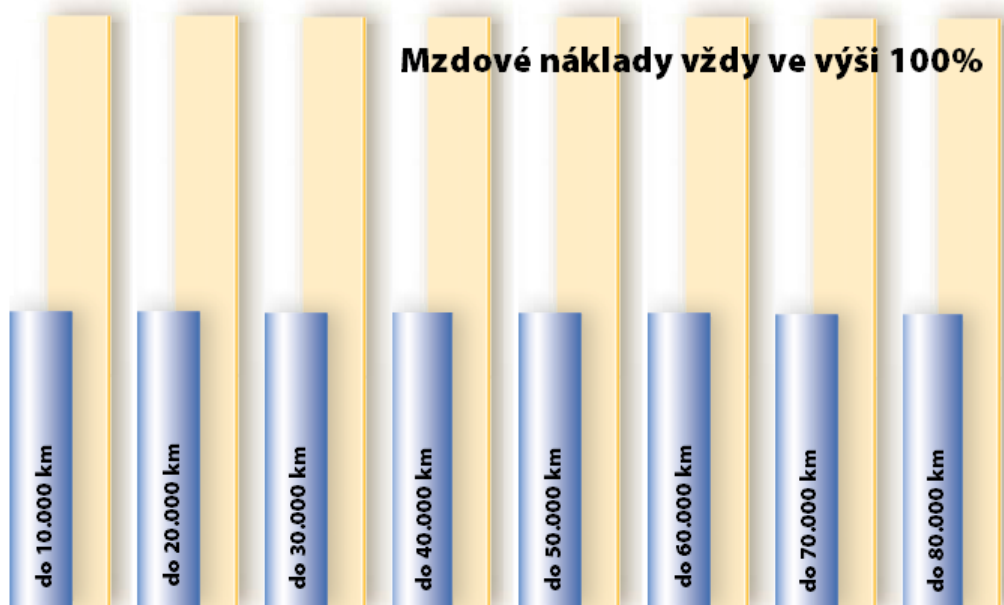

Materiálové náklady vždy ve výši 50%

Mzdové a materiálové náklady vždy do celkové výše max. 25.000 Kč





Wir leben Autos.

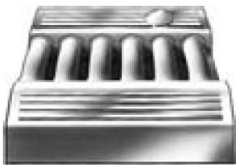
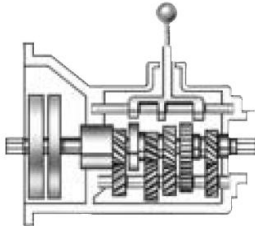

PRODLOUŽENÁ ZÁRUKA BASIC STANDARD

ROZSAH ZÁRUKY

	<p>Blok motoru, skříň klikové hřídele, hlava válců, těsnění pod hlavou válců, skříň pístových motorů, všechny vnitřní díly související s olejovým oběhem, ozubený řemen s napínací kladkou, chladič oleje, olejová vana, spínač tlaku oleje, pouzdro olejového filtru a setrvačnick/pohonná řemenice s ozubeným věncem.</p>
	<p>Skříň převodovky, veškeré vnitřní díly včetně měniče točivého momentu a ovládacího zařízení automatické převodovky.</p>
	<p>Skříň rozvodovky (předního a zadního pohonu, pohonu všech kol) včetně všech vnitřních dílů.</p>

NÁHRADA NÁKLADŮ

(Limit záruky: nájezd do 120 000 km nebo do 6 let stáří od data uvedení vozu do provozu)



Materiálové náklady dle provozního výkonu poškozené konstrukční skupiny



Wir leben Autos.



PRODLOUŽENÁ ZÁRUKA B196

ROZSAH ZÁRUKY



	<p>Blok motoru, skříň klikové hřídele, hlava válců, těsnění pod hlavou válců, skříň pístových motorů, všechny vnitřní díly související s olejovým oběhem, ozubený řemen s napínací kladkou, chladič oleje, olejová vana, spínač tlaku oleje, pouzdro olejového filtru a setrvačnick/pohonná řemenice s ozubeným věncem.</p>
	<p>Skříň převodovky, veškeré vnitřní díly včetně měniče točivého momentu a ovládacího zařízení automatické převodovky.</p>
	<p>Skříň rozvodovky (předního a zadního pohonu, pohonu všech kol) včetně všech vnitřních dílů.</p>
	<p>Kardanový hřídel, poloosy, kloub pohonu a z ovládní prokluzu pohonu (např. ASR, ASC, EDS, 4Matic): senzory otáček, elektronické řídicí zařízení, hydraulická jednotka, akumulátor tlaku a čerpadlo.</p>
	<p>Mechanický nebo hydraulický převod řízení se všemi vnitřními díly, hydraulické čerpadlo se všemi vnitřními díly, el. pomocný řídicí motor a elektronické konstrukční prvky.</p>
	<p>Hlavní brzdový válec, posilovač brzd, hydro-pneumatika (zásobník tlaku a regulátor tlaku), vakuové čerpadlo, brzdový váleček na kole bubnových brzd, regulátor brzdící síly, omezovač brzdící síly a z ABS: elektronický ovladač, hydraulická jednotka a čidlo otáčkoměru.</p>
	<p>Čerpadlo pohonných hmot, vstřikovací čerpadlo, elektronické konstrukční díly vstřikovacího zařízení (např. ovládací přístroje, měřiče množství a hmotnosti vzduchu), karburátor a turbodmychadlo.</p>



Wir leben Autos.

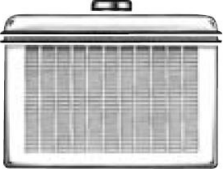

takes the risk out

	Alternátor s regulátorem, elektronické konstrukční díly zapalování s předodpory a kabely zapalování, startér, elektrické rozvody elektronického vstřikovacího zařízení a palubní počítač.
	Chladič, radiátor topení, termostat, vodní čerpadlo, chladič automatické převodovky, visco a termovětrák, spojka větráku a tepelný spínač.
	Sonda lambda, tvarovka výfuku a přípevňovací díly v souvislosti s náhradou sondy lambda.
	Kontrolní systémy airbagů a bezpečnostních pásů.
	Kompresor, kondenzátor, větrák a odpařovač.

NÁHRADA NÁKLADŮ

(Limit záruky: nájezd do 120 000 km nebo do 6 let stáří od data uvedení vozu do provozu)



Materiálové náklady dle provozního výkonu poškozené konstrukční skupiny



Wir leben Autos.



takes the risk out

Doplatky za rozšíření záruk v Kč (rozdíl pojistného s 0% DPH)

Model	Agila, Corsa	Combo, Astra, Meriva	Zafira, Insignia	Antara
Doplatek do záruky Basic Standard	3.620 Kč	5.482 Kč	8.921 Kč	13.291 Kč
Doplatek do záruky B196	9.678 Kč	13.061 Kč	19.308 Kč	28.774 Kč



Wir leben Autos.

Záruční doklady

Prodloužená záruka na nové vozy Opel



6 let
záruka*

*Dva roky výrobní záruka a čtyři roky prodloužená záruka Opel ve spolupráci se společností CG Car-Garantie Versicherungs-AG dle jejich podmínek.